



## HP Klantondersteuning

# Een 'Inktsysteemfout' en een '0x ...' Foutmelding wordt weergegeven op het bedieningspaneel

[Afdrukken](#) [Delen](#) [Feedback](#)

## Probleem

Een 'Inktsysteemfout' of '0x...' foutmelding wordt weergegeven op het bedieningspaneel van de printer. De exacte bewoording van deze foutmeldingen varieert per printer, maar het woord 'Error' (Fout) gaat er meestal aan vooraf.

De stappen voor het oplossen van dit probleem zijn afhankelijk van de foutcode die op het bedieningspaneel van het apparaat verschijnt met het bericht 'Inktsysteemfout'. Raadpleeg de oplossingen in de sectie die uw specifiek probleem behandelt.

[Alles weergeven](#) | [Verberg alles](#)



### Foutcodes die in dit document worden opgelost

Klik voor meer informatie op het plusteken (+).



### Een 'Inktsysteemfout' verschijnt zonder code of met code '0xc19a0013'



### Foutcode 'c05d0082' of '0xc19a0043'



### Andere foutcodes

Voor alle overige 'Inktsysteemfout' of '0x' codes zoals bovenaan dit document genoemd, volgt u deze instructies om het probleem op te lossen.

### Oplossing één: Reset de printer

Mogelijk verdwijnt de foutmelding nadat u de printer uitschakelt en weer inschakelt. Nadat u wijzigingen hebt aangebracht aan de cartridges of de printkop, moet de printer gereset worden zodat het foutbericht volledig wordt gewist. Volg deze stappen om de printer te resetten.

1. Druk op de aan-uitknop (⏻) om het product in te schakelen.
2. Haal het netsnoer uit de achterkant van het product **terwijl het product ingeschakeld is**.
3. Haal het netsnoer uit het stopcontact.
4. Wacht minstens 15 seconden.
5. Sluit het netsnoer weer op het stopcontact aan.
6. Sluit het netsnoer weer op de achterzijde van het product aan.
7. Als het product niet automatisch inschakelt, gebruik dan de aan-uitknop (⏻) om het in te schakelen.
  - Als met deze stappen het **probleem is opgelost**, hoeft u niet verder te gaan met de probleemoplossing.
  - Als het probleem zich **blijft voordoen**, gaat u naar de volgende oplossing.

### Oplossing twee: Verwijder de printkop, maak deze schoon en plaats de printkop vervolgens terug

Als de voorgaande stappen het probleem niet hebben opgelost, dan is de printkop mogelijk niet goed geïnstalleerd of zit er inkt of vuil op de elektrische contactpunten van de printkop.

## Neem Contact Op Met HP

Product (b.v. Deskjet 990c)

Vraag of zoektermen



## Tips

Krijg hulp en houd je PC up to date door het gebruik van HP Support Assistant

## Gerelateerde ondersteuningskoppelingen

[Controleer garantie status](#)

## HP Support-forums

Vind uw antwoord op het peer-to-peer ondersteuningsforum van HP

[Neem deel aan het gesprek \(in het Engels\)](#)

## Volg ons



### Stap één: De printkop verwijderen

1. Druk op de aan/uit-knop (Ⓞ) om het product in te schakelen.
2. Open de toegangsklep voor de cartridges.

3. Druk op het lipje voor op de cartridge om deze te ontgrendelen en verwijder de cartridge van de printkop.

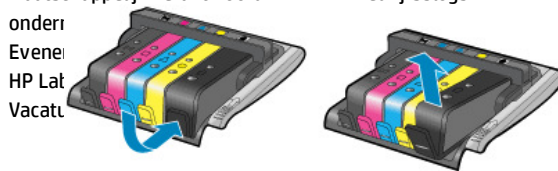

**Info over HP**  
 Contact opnemen met HP  
 HP NIEUWS  
 Investeer in de toekomst  
 Maatschappelijk verantwoord  
 onder  
 Evenementen  
 HP Lat Am  
 Vacatures

**Social media**  
 Supportforums voor consumenten  
 Enterprise-gemeenschap  
 Bedrijfsblogs

**HP partners**  
 Partner worden  
 Zoek een reseller  
 PartnerOne

**Klantenondersteuning**  
 Drivers downloaden  
 Registreer uw product  
 Training en certificering  
 Productrecycling

Home | Abonneren | Sitemap | Rechten aangaande persoonlijke gegevens | Privacy | Voorwaarden voor gebruik | Terugroepacties

OPMERKING: Laat de cartridges niet langer dan 30 minuten buiten het product liggen. Dit kan schade veroorzaken aan zowel het product als de cartridges.

4. Til de vergrendeling op de wagen met cartridges op totdat deze niet verder kan.

Figuur 22: Til de vergrendeling omhoog

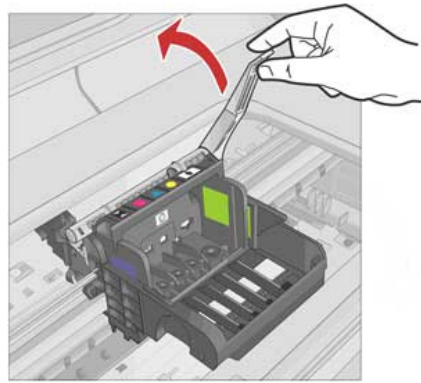

5. Til de printkop recht omhoog om deze te verwijderen.

Figuur 23: De printkop verwijderen

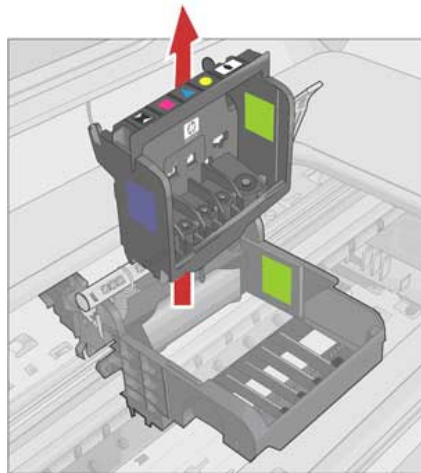

### Stap twee: Reinig de printkop

Op de printkop zijn er drie gebieden die moeten worden gereinigd: de opstaande, plastic randen aan weerszijden van de inktspuitmondjes, de hoek tussen de spuitmondjes en de elektrische contactpunten. Volg deze stappen om de printkop te reinigen.

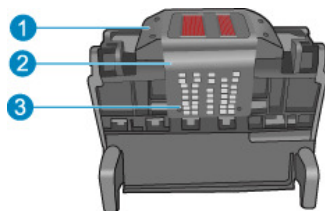

**1 - De opstaande plastic vlakken aan weerszijden van de inkspuitmondjes**

**2 - De hoek tussen de spuitmondjes en de elektrische contactpunten**

**3 - De elektrische contactpunten**



OPMERKING: Raak de spuitmondjes niet aan. Raak de elektrische contactpunten niet met uw vingers aan. Gebruik alleen schoonmaakmaterialen om de gebieden van de elektrische contactpunten aan te raken.

**Figuur 25: Raak de elektrische contactpunten niet aan**



1. Verzamel de volgende schoonmaakmaterialen:
  - o Meerdere schone, pluisvrije doeken of papier. Koffiefilters en poetsdoekjes voor een bril zijn zeer geschikt.
  - o Gedistilleerd water of flessenwater. Gebruik geen kraanwater. Dit kan verontreinigde stoffen bevatten die de printkop kunnen beschadigen.
2. Maak een schone, pluisvrije doek enigszins vochtig.
3. Gebruik de vochtige doek om de elektrische contactpunten van onder naar boven schoon te vegen. Kom niet voorbij de rand tussen de elektrische contactpunten en de spuitmondjes. Herhaal deze beweging totdat er geen inkt meer op de elektrische contactpunten zit.

**Figuur 26: De elektrische contactpunten reinigen**

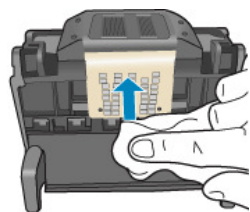

4. Gebruik een schoon, licht bevochtigd en pluisvrij doekje om opgehoopte inkt en vuil van de rand tussen de spuitmondjes en de elektrische contactpunten te vegen.

**Figuur 27: Reinig de hoek tussen de spuitmondjes en de elektrische contactpunten**

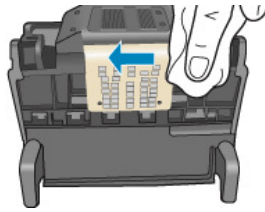

5. Gebruik een nieuw, licht bevochtigd en pluisvrij doekje om de plastic randen aan beide kanten van de spuitmondjes schoon te vegen. Veeg alleen van de spuitmondjes vandaan.

**Figuur 28: Maak de opstaande randen schoon**

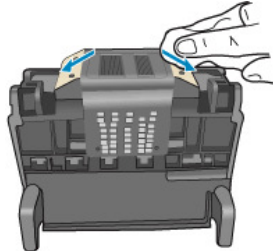

6. Maak de eerder schoongemaakte gebieden droog met een schone, droge, pluisvrije doek voordat u verder gaat naar de volgende stap.
7. Bevochtig een nieuwe, schone, pluisvrije doek enigszins met gedistilleerd water of flessenwater.
8. Maak de elektrische contactpunten in het product schoon door met de doek van boven naar onder te vegen. Herhaal deze beweging totdat er geen inkt meer op de elektrische contactpunten zit.

**Figuur 29: Maak de elektronische contactpunten binnenin het product schoon**

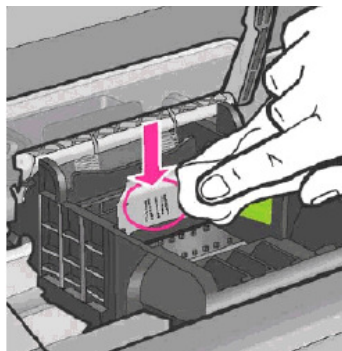

9. Maak het gebied droog met een schone, droge, pluisvrije doek.

### **Stap drie: Plaats de printkop opnieuw**

1. Breng de hendel omhoog en plaats de printkop terug.

**Figuur 30: Plaats de printkop**

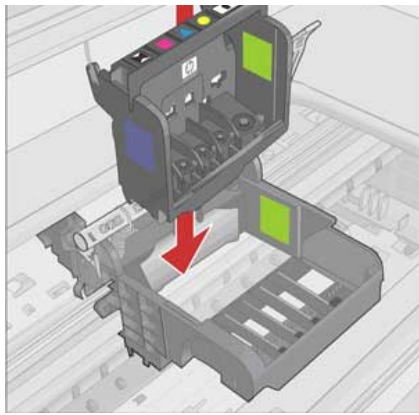

2. Breng de hendel van de vergrendeling voorzichtig omlaag voordat u de cartridges opnieuw plaatst.



**OPMERKING:** Als u de hendel van de vergrendeling omhoog laat kan dit ertoe leiden dat de cartridges niet juist worden geplaatst, wat problemen bij het afdrukken kan geven. De vergrendeling moet omlaag blijven om de cartridges correct te installeren.

**Figuur 31: Laat de vergrendeling zakken**

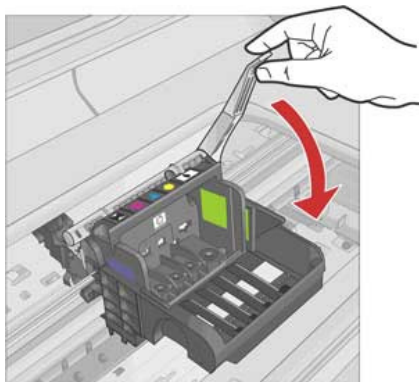

3. Gebruik de gekleurde en gevormde pictogrammen als leidraad en schuif de cartridges in de juiste houders tot ze goed in de houder vastklikken.

**Figuur 32: Schuif de cartridge in de houder**

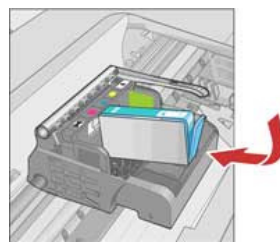

**Figuur 33: De cartridge op zijn plaats vastklikken**

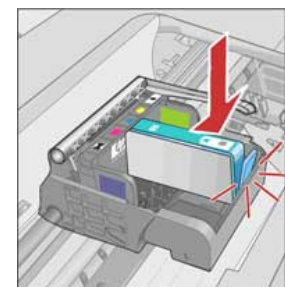

4. Sluit de toegangsklep voor de cartridges.

### Oplossing drie: Reset het product

1. Druk op de aan-uitknop (⏻) om het product in te schakelen.
2. Haal het netsnoer uit de achterkant van het product **terwijl het product ingeschakeld is**.
3. Haal het netsnoer uit het stopcontact.
4. Wacht minstens 15 seconden.

6. Sluit het netsnoer weer op de achterzijde van het product aan.
7. Als het product niet automatisch inschakelt, gebruik dan de aan-uitknop (⏻) om het in te schakelen.

### **Oplossing vier: Vervang de printkop**

Als de vorige oplossingen het probleem niet hebben opgelost, vervang dan de printkop. Neem contact op met de ondersteuning van HP om een reserveprintkop te verkrijgen.

### **Oplossing vijf: Laat het product nakijken**

Zie de stappen aan het einde van dit document om het product te laten nakijken.

### **Laat het product nakijken**

#### **Was dit document nuttig?**

- Ja  Nee